

Schalldruckpegel L<sub>A</sub>(dB) = Schall-Leistungspegel L<sub>W</sub>(aus Diagramm) minus 19 dB

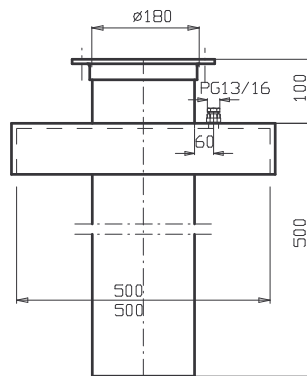

Dachaufsatz für bau-  
 seitigen Dachsockel

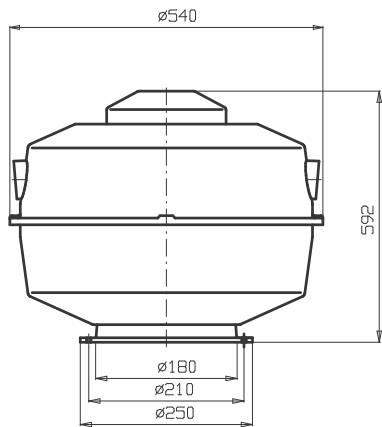
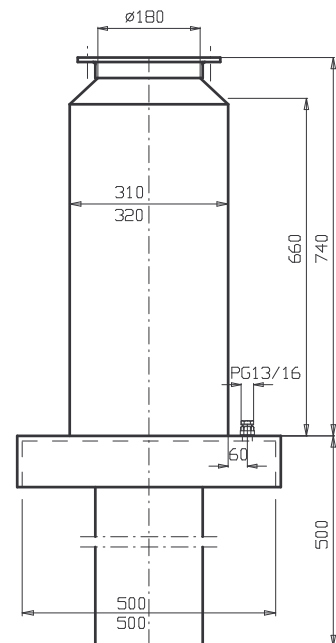

Sockelschalldämfer für  
 bauseitigen Dachsockel

Motor- baugr.	Spannung V	Drehzahl Min <sup>-1</sup>	Leistung kW	Strom A	Schutzart	Bauform
71	230/400	880	0.12	0.59	IP55	B5
71	230/400	900	0.18	0.65	EEx e II	B5
63	230/400	1380	0.12	0.45		B5
63	230/400	1390	0.12	0.40	EEx e II	B5
80	230/400	2820	0.55	1.38		B5
80	230/400	2905	0.55	1.36	EEx e II	B5
80	400	735/1370	0.06/0.30	0.34/0.88		B5
80	400	1370/2750	0.20/0.70	0.55/1.81		B5

Durch unterschiedliche Motorfabrikate sind Datenänderungen möglich!

Maßänderungen vorbehalten