

Schalldruckpegel L_A (dB) = Schall-Leistungspegel L_W (aus Diagramm) minus 19 dB

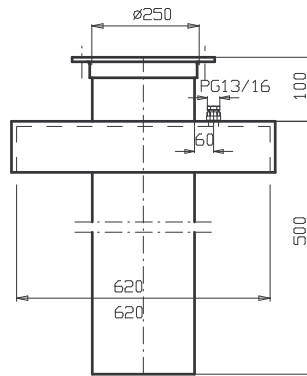

Dachaufsatz für bau-
seitigen Dachsocket

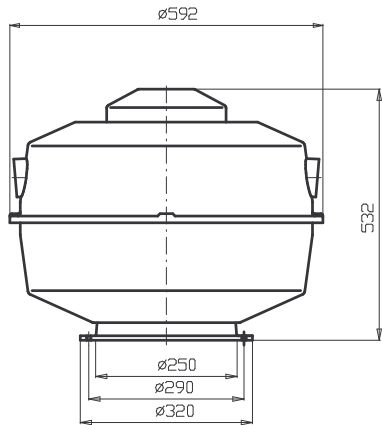
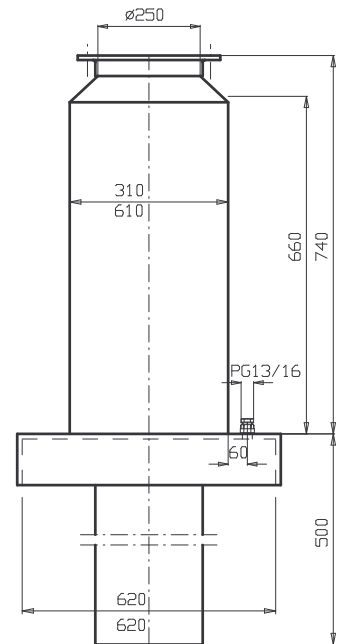

Sockelschalldämfer für
bauseitigen Dachsocket

Motor- baugr.	Spannung V	Drehzahl Min ⁻¹	Leistung kW	Strom A	Schutzart	Bauform
71	230/400	880	0.12	0.59	IP55	B5
71	230/400	900	0.18	0.65	Ex e II	B5
71	230/400	1380	0.25	0.77	B5	B5
71	230/400	1450	0.25	0.84	Ex e II	B5
80	400	735/1370	0.06/0.3	0.34/0.88	B5	B5

Durch unterschiedliche Motorfabrikate sind Datenänderungen möglich!

Maßänderungen vorbehalten