

Schalldruckpegel L_A (dB) = Schall-Leistungspegel L_{W} (aus Diagramm) minus 19 dB

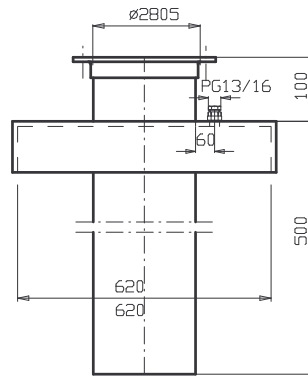

Dachaufsatz für bau-
 seitigen Dachsockel

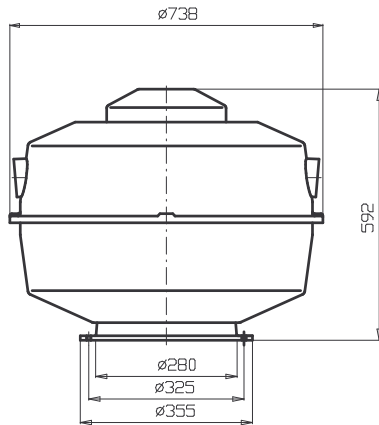
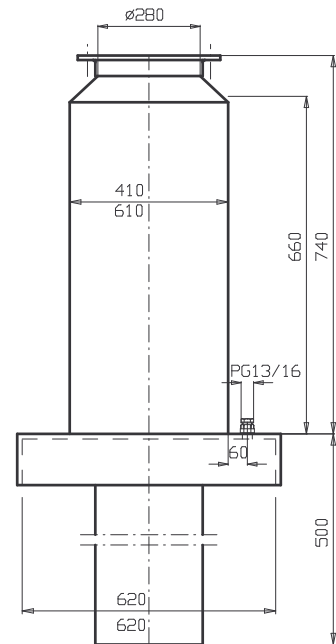

Sockelschalldämfer für
 bauseitigen Dachsockel

| Motor- bogr. | Spannung V | Drehzahl Min ⁻¹ | Leistung kW | Strom A | Schutzart | Bauform |
|-----------------|---------------|-------------------------------|----------------|------------|-----------|---------|
| 71 | 230/400 | 880 | 0.12 | 0.59 | IP55 | B5 |
| 80 | 230/400 | 890 | 0.37 | 1.22 | EEx e II | B5 |
| 80 | 230/400 | 1370 | 0.37 | 1.06 | | B5 |
| 80 | 230/400 | 1355 | 0.37 | 1.1 | EEx e II | B5 |
| 100 | 230/400 | 2880 | 3.0 | 6.3 | | B5 |
| 112 | 230/400 | 2860 | 3.3 | 6 | EEx e II | B5 |
| 80 | 400 | 680/1380 | 0.12/0.5 | 0.52/1.43 | | B5 |

Durch unterschiedliche Motorfabrikate sind Datenänderungen möglich!

Maßänderungen vorbehalten